



HEVA AR

CALDAIA MURALE A CONDENSAZIONE
PER IMPIANTI AD ALTA TEMPERATURA

THERMITAL

HEVA AR

HEVA AR è una caldaia murale a gas a condensazione per il riscaldamento e la produzione di acqua calda sanitaria tramite scambiatore rapido pensata per gli impianti ad alta temperatura. È dotata di bruciatore a gas aspirato in camera di combustione stagna rispetto all'ambiente e disponibile con potenza al focolare di 25 kW (versione 25 IS) e 29 kW (versione 29 IS). All'uscita del circuito fumi è presente un postcondensatore che permette il recupero del calore dei fumi aumentando il rendimento del generatore.

HEVA AR ha rendimenti elevati, la certificazione energetica in classe B (2009/125/CE) le permette di essere la soluzione ideale per gli impianti domestici sia di nuova che di vecchia generazione.

Nata per rispondere ai bisogni emergenti di rendimenti elevati e facilità d'installazione, **HEVA AR** è in grado di offrire soluzioni tecnicamente performanti e conformi alle esigenze del riscaldamento moderno, coniugando tecnologia e semplicità di utilizzo. Abbinata all'accessorio sonda esterna diviene un generatore con termoregolazione a temperatura scorrevole.

Facile da installare, regolare e manuntenere, **HEVA AR** ha anche dimensioni particolarmente contenute che le consentono la massima flessibilità di installazione in interno e in luoghi parzialmente protetti con un semplice kit di copertura.

Alla base del generatore è possibile installare una vaschetta raccogli condensa che deve essere svuotata a cadenza settimanale.



Display digitale

Selettore
temperatura
riscaldamento

Funzione
preriscaldamento

Selettore
temperatura
sanitario

Idrometro

CONFIGURAZIONE CON VASCHETTA RECUPERO CONDENSA

La vaschetta raccogli condensa è in grado di contenere elevate quantità di prodotto neutralizzante garantendo il trattamento corretto delle condense prodotte per periodi ampiamente superiori all'anno. Convoglia in un unico punto di smaltimento sia la condensa che gli scarichi della caldaia. È dotata di rilevatore automatico che blocca la caldaia in caso di problemi di smaltimento della condensa. È facilmente ispezionabile e pulibile.

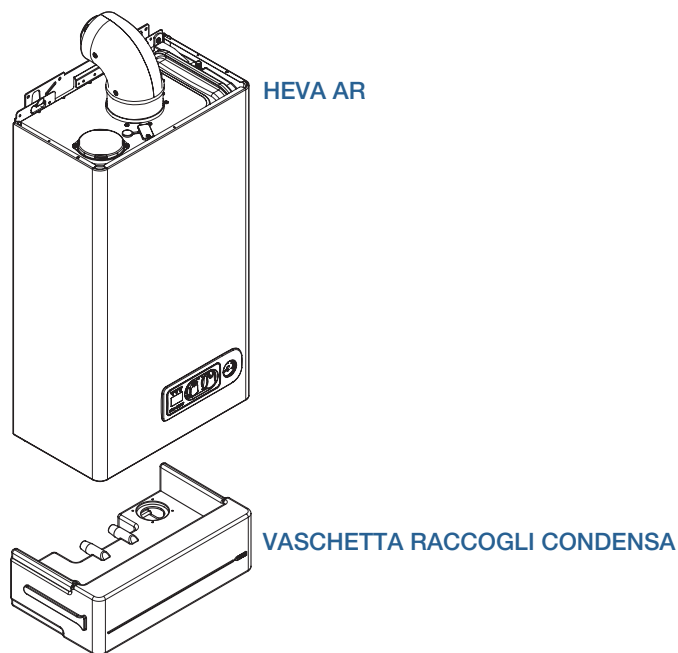

CONFIGURAZIONE PER LUOGHI PARZIALMENTE PROTETTI

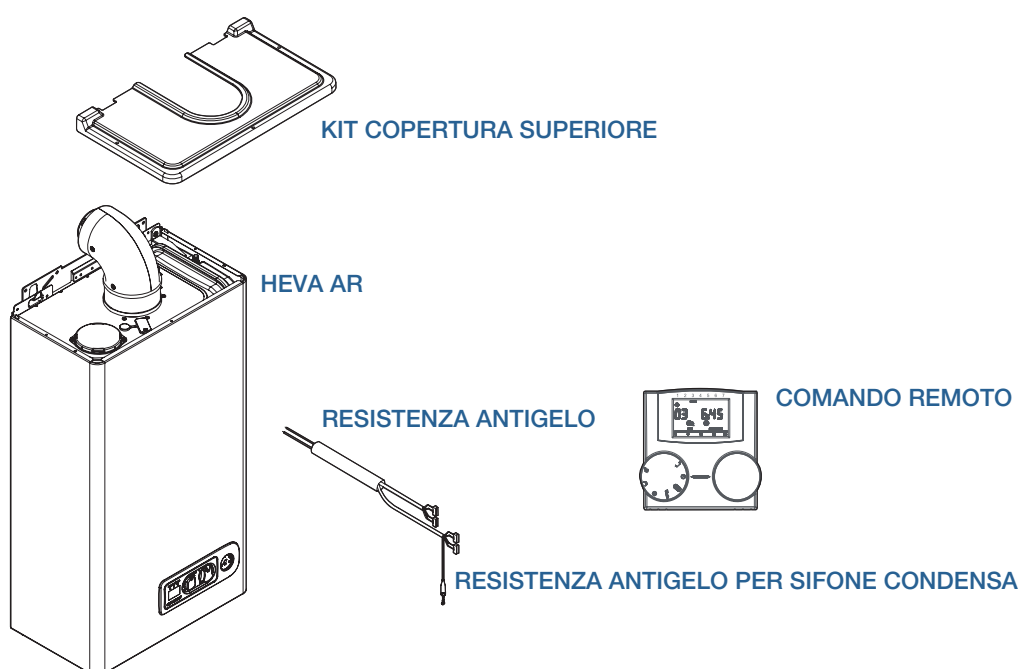

HEVA AR

DATI TECNICI

Descrizione		25 IS	29 IS	UM
Tipo apparecchio		B22P-B52P C12-C32-C42-C52-C62-C82-C92 C12x-C32x-C42x-C52x-C62x-C82x-C92x		
Combustibile		G20-G31		
Categoria apparecchio		II2HM3P		
Potenza nominale (2009/125/CE)		24,0	28,0	kW
Portata termica al focolare nominale riferita al PCI		25,0	29,0	kW
Portata termica al focolare nominale minima riferita al PCI		15,0	15,0	kW
Potenza termica nominale 80-60°C (P4)		24,4	28,3	kW
Potenza al 30% della nominale (P1)		7,5	8,7	kW
Potenza termica utile massima (50-30°C)		25,9	29,9	kW
Potenza termica ridotta (50-30°C)		14,8	14,7	kW
Potenza termica ridotta (80-60°C)		14,2	14,2	kW
Classe di efficienza in riscaldamento		B	B	
Classe di efficienza ACS		A	A	
Efficienza energetica stagionale del riscaldamento d'ambiente	η_s	86,0	86,0	%
Efficienza a portata termica nominale e regime di alta temperatura	η_4 Utile Pn (80-60°C)	87,7	87,9	%
Efficienza al 30% della portata termica nominale e regime di bassa temperatura	η_1 Utile 30% di Pn	90,1	89,6	%
Efficienza energetica di riscaldamento dell'acqua	η_{wh}	81	82	%
Profilo di carico dichiarato		XL	XL	
Perdite termiche in modalità standby	Pstby	40,0	40,0	W
Consumo energetico annuo	Qhe	82	93	Gj
Consumo giornaliero energia elettrica	Qelec	0,220	0,207	kWh
Consumo annuo di energia elettrica	Aec	48	45	kWh
Consumo giornaliero di combustibile	Qfuel	24,122	23,811	kWh
Consumo annuo di combustibile	Afc	18	18	GJ
Rumorosità (potenza sonora)	Lwa	50	50	dB
Valori di emissioni a portata massima e minima con gas G20				
Massimo	CO s.a.	180	100	ppm
	CO2	6,8	7,1	%
	NOx s.a. (Riferito al pcs)	180	180	mg/kWh
	ΔT fumi	66	64	°C
Minimo	CO s.a.	80	60	ppm
	CO2	3,9	3,5	%
	NOx s.a. (Riferito al pcs)	130	110	mg/kWh
	ΔT fumi	68	66	°C
Prevalenza residua caldaia con tubi concentrici 0,85m Ø 60-100		25	20	Pa
Portata aria (G20)		39,66	44,172	Nm ³ /h
Portata fumi (G20)		42,168	47,081	Nm ³ /h
Portata massica fumi (*)		0,01467-0,01463	0,01637-0,01620	kg/s
Pressione massima di esercizio		3	3	bar
Temperatura di intervento termostato di sicurezza		110	110	°C
Temperatura massima di esercizio		90	90	°C
Campo di selezione temperatura acqua caldaia ($\pm 3^\circ\text{C}$)		37-60/40-80	37-60/40-80	°C
Volume vaso di espansione (riscaldamento)		8	9	l
Precarica vaso di espansione (riscaldamento)		1	1	bar
Alimentazione elettrica		230-50	230-50	V-Hz
Gradi di protezione elettrica		X5D	X5D	IP
Potenza elettrica assorbita (max)		129	114	W
A pieno carico	Elmax	90,0	75,0	W
A carico parziale	Elmin	28,4	23,9	W
In modalità standby P _{sb}	P _{sb}	2,0	2,0	W
Pressione massima in sanitario		6	6	bar
Pressione minima in sanitario		0,15	0,15	bar
Produzione sanitaria Δt 25°C		14,3	16,6	l/min
Produzione sanitaria Δt 30°C		11,9	13,9	l/min
Produzione sanitaria Δt 35°C		10,2	11,9	l/min
Portata minima acqua sanitaria		2	2	l/min
Peso		39	42	kg

Descrizione	25 IS	29 IS	UM
SCARICO E ASPIRAZIONE SDOPPIATI			
Diametro	80	80	mm
Lunghezza massima scarico + aspirazione (flangia aria Ø 40 mm)	da 0,5 a 7	-	m
Lunghezza massima scarico + aspirazione (flangia aria Ø 45 mm)	da 7 a 13,5	da 0,5 a 5	m
Lunghezza massima scarico + aspirazione (flangia aria non installata)	da 13,5 a 19,5	da 5 a 12	m
SCARICO E ASPIRAZIONE CONCENTRICI			
Diametro	60/100	60/100	mm
Lunghezza massima (flangia aria Ø 82,5 mm)	da 0,85 a 1,2	-	m
Lunghezza massima (flangia aria Ø 88 mm)	da 1,2 a 3	-	m
Lunghezza massima (flangia aria Ø 84 mm)	-	da 0,85 a 2	m
Lunghezza massima (flangia aria non installata)	da 3 a 4,5	da 2 a 4	m
SCARICO E ASPIRAZIONE IN CONFIGURAZIONE B22P-B52P			
Diametro	80	80	mm
Lunghezza massima scarico + aspirazione (flangia aria Ø 40 mm)	da 0,5 a 7	-	m
Lunghezza massima scarico + aspirazione (flangia aria Ø 45 mm)	da 7 a 13,5	da 0,5 a 5	m
Lunghezza massima scarico + aspirazione (flangia aria non installata)	da 13,5 a 19,5	da 5 a 12	m

Il generatore è tarato per gas metano (G20). Per la conversione a GPL (G31) è necessario l'intervento del Centro Assistenza qualificato per l'installazione dell'apposito kit di trasformazione da ordinare separatamente.

HEVA AR

DIMENSIONI E ATTACCHI

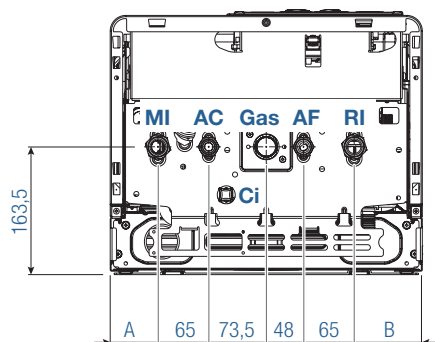
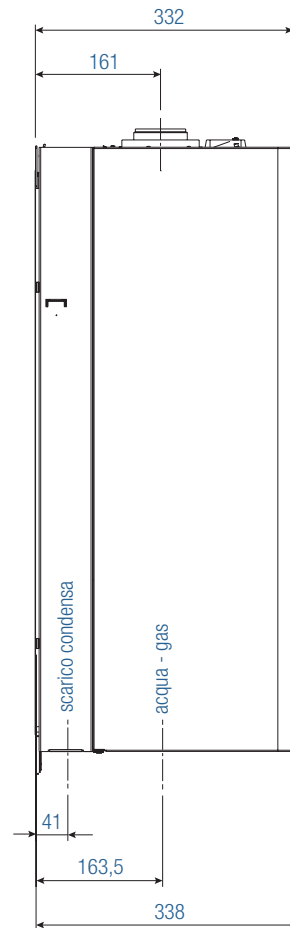
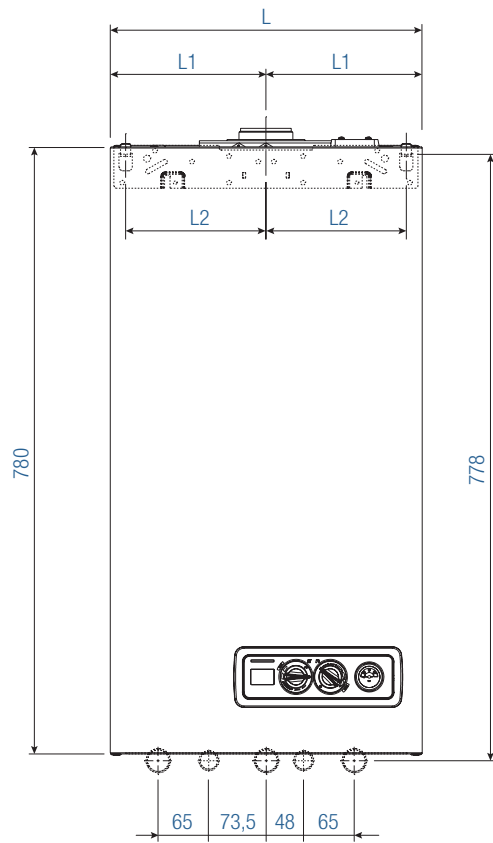
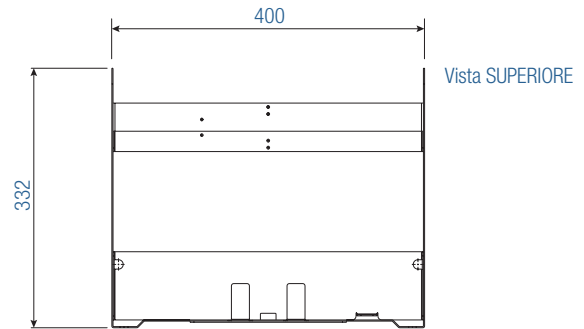
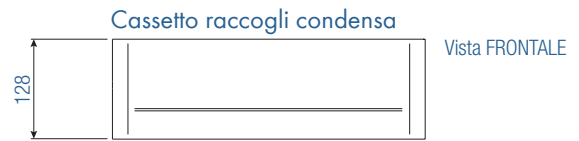
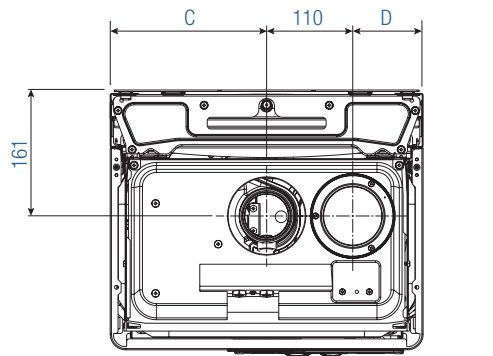

Descrizione	25 IS	29 IS	UM
MI Mandata riscaldamento	3/4"	3/4"	Ø
RI Ritorno riscaldamento	3/4"	3/4"	Ø
AC Uscita acqua calda	1/2"	1/2"	Ø
AF Entrata acqua fredda	1/2"	1/2"	Ø
Gas Attacco gas	3/4"	3/4"	Ø
Ci Carico impianto	-	-	mm
L	400	452	mm
L1	200	226	mm
L2	180	205	mm
A	61	87,5	mm
B	87,5	113,5	mm
C	200	226	mm
D	90	116,5	mm

ETICHETTA ENERGETICA GENERATORE

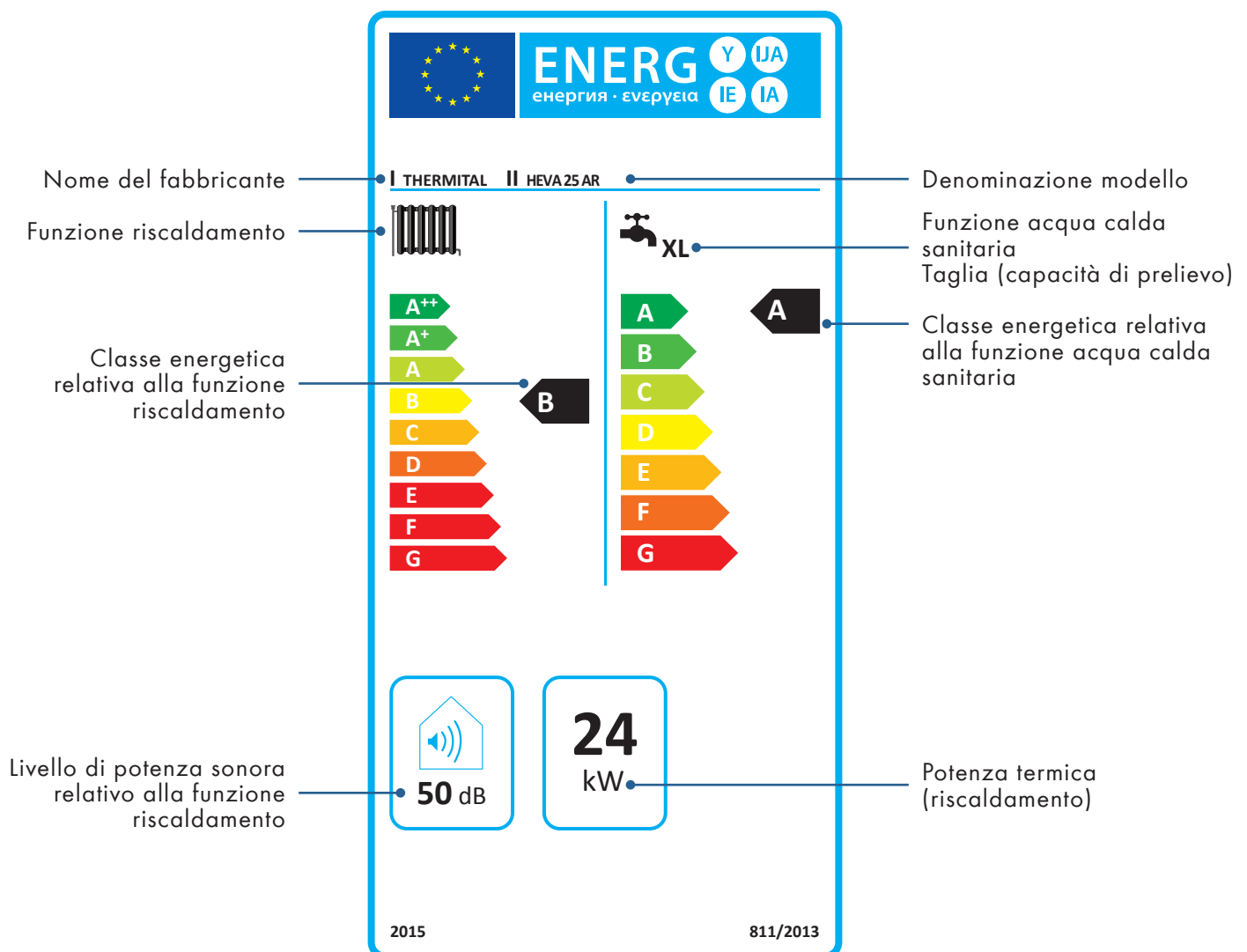

THERMITAL

RIELLO S.p.A.

Via Ing. Pilade Riello, 7 - 37045 - Legnago (VR) - www.thermital.it

27013188 - Rev. 0 (04/17)

Poiché l'Azienda è costantemente impegnata nel continuo perfezionamento di tutta la sua produzione, le caratteristiche estetiche e dimensionali, i dati tecnici, gli equipaggiamenti e gli accessori, possono essere soggetti a variazione.